

A - A

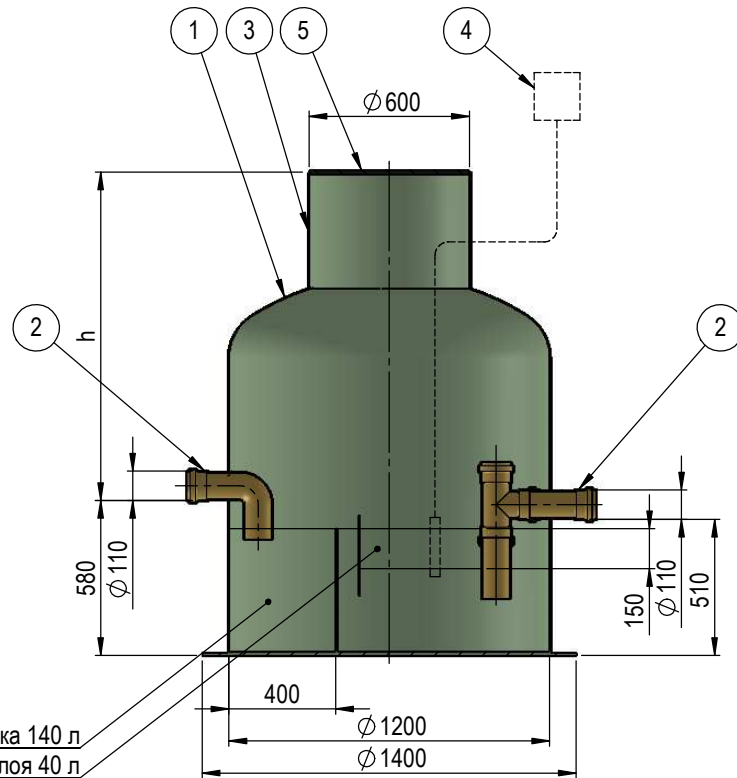

Емкость осадка 140 л
Емкость смазочного слоя 40 л

B - B

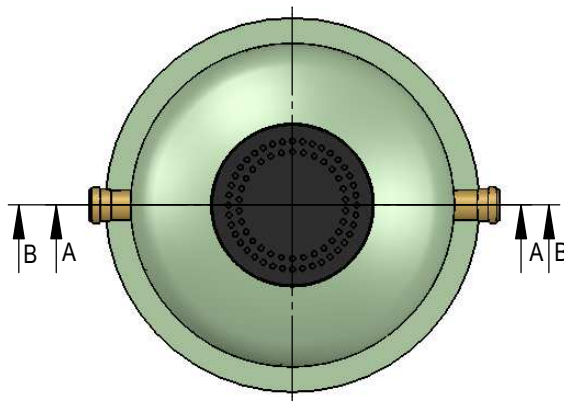
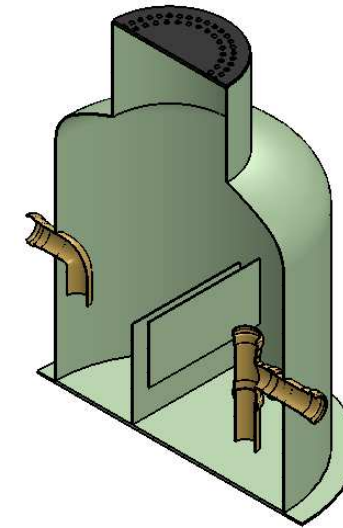

Максимальный расход сепаратора: 1 л/с
h = высота по мере необходимости 900 ... 2500 (отметьте в таблице)

Нет.	Название	Описание	Стд. кол.	Необход.
1	Корпус танка	стекловолокно, \varnothing 1200	1	
2	Впуск./выпуск. труба	DN110	2	
3	Обслуживание вал	\varnothing 600, высота по мере необходимости	1	
4	Устройство сигнализации		1	
5	Верхняя крышка	пластик	1	
		чугун		
	Вес	Дата	Сделанные E. Väijaots	
		25.01.2021	Номер чертежа KPR.01.01	
	Klaasplast OÜ reg.kood: 11862070 tel: +372 5691 1914 info@mahuti.ee www.mahuti.ee	Название		
		Жироуловитель		
Лист	Масштаб	Номер статьи		
1/1	1 : 20	NS1		